

СБОРКА МОДЕЛИ ИЗ ДЕТАЛЕЙ ПОСЫЛКИ № 18 (продолжение)

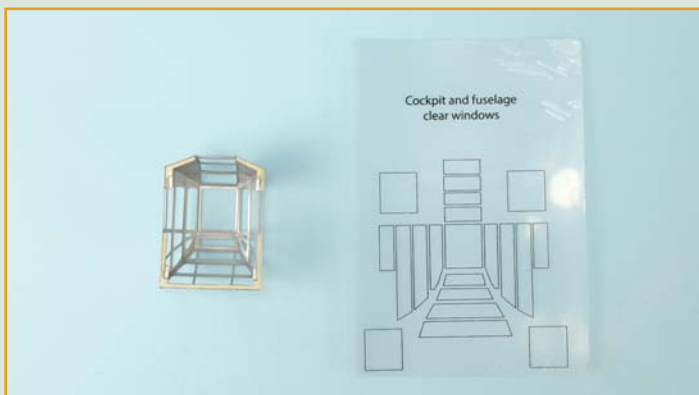

12 Возьмите сделанный каркас остекления передней части кабины и аккуратно обработайте его металлической щеткой или наждачной бумагой для улучшения адгезии краски. Затем покрасьте деталь снаружи алюминиевой краской.



13 Теперь возьмите полученную в 17-й посылке прозрачную ацетатную пленку с нанесенными на нее контурами панелей остекления. Дальнейшую работу лучше проводить на ткани, а не на твердой поверхности, чтобы не повредить краску на внешней стороне кабины и не поцарапать пленку.

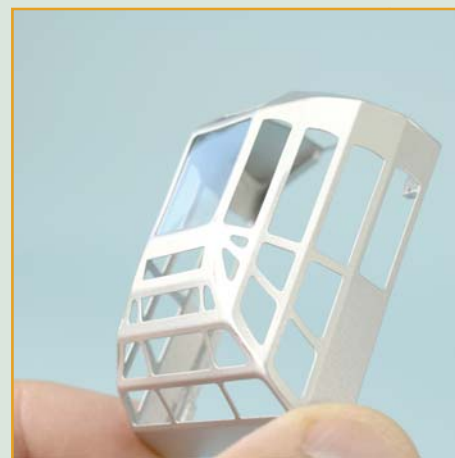
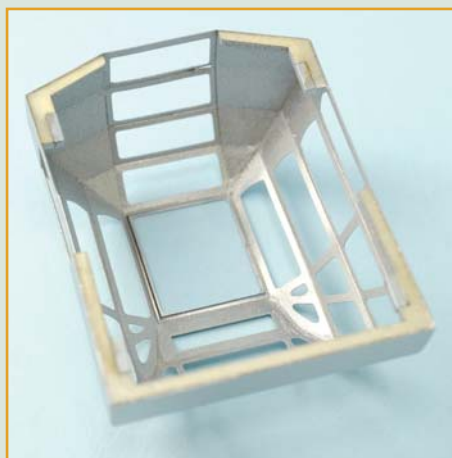
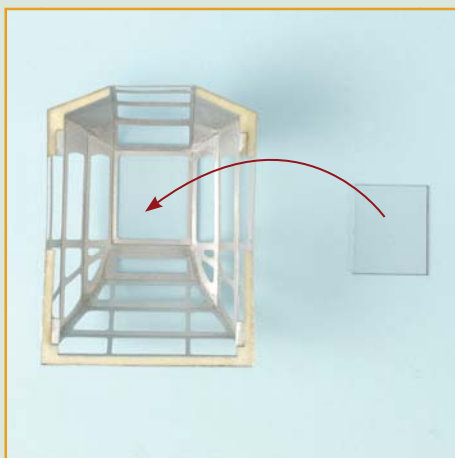

14 и 15 Ножницами или острым ножом вырежьте центральную панель остекления. Удалите с пленки защитный слой. Аккуратно приложите изнутри вырезанный фрагмент к центральному окну. Убедившись, что он лег ровно и без перекосов, прижмите его ватным тампоном, а затем очень аккуратно нанесите аппликатором по периметру несколько маленьких капель моментального клея. Следите за тем, чтобы клей не испачкал пленку. Для этой работы можно использовать и белый клей. Если же фрагмент остекления все-таки случайно окажется испорченным, его можно заменить, вырезав такой же фрагмент из внешней части пленки.

ПОШАГОВАЯ ИНСТРУКЦИЯ К СБОРНОЙ МОДЕЛИ

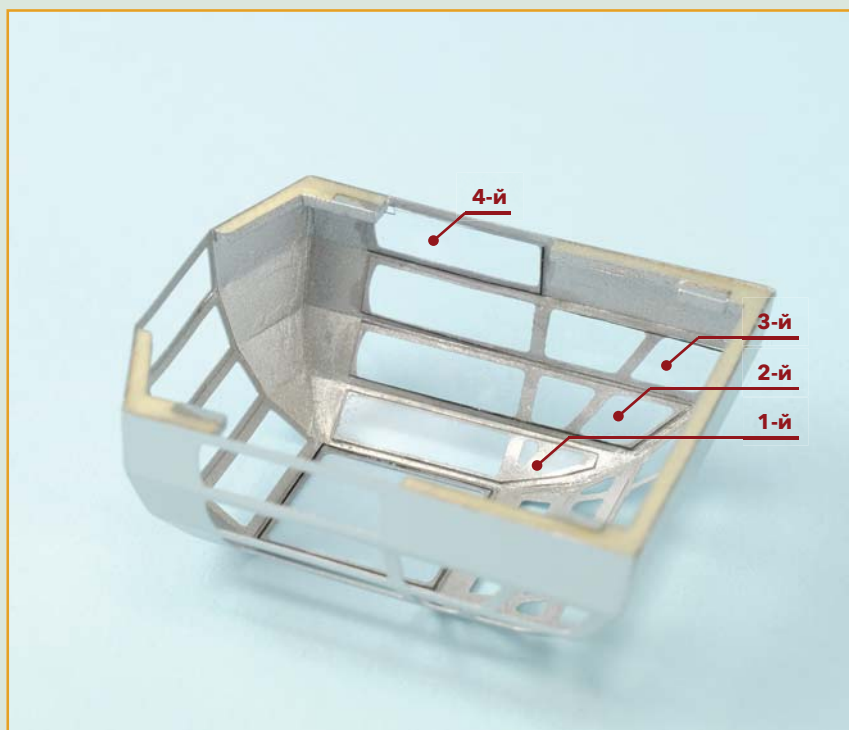

16 Продолжайте работу с другими сегментами остекления, последовательно приклеивая их по вышеописанной методике. Начните с одной стороны, вклеивая фрагменты снизу вверх. Это уменьшит риск попадания клея на уже приклеенные участки. Следите за центровкой и не допускайте образования щелей между «стеклами» и перемычками каркаса.

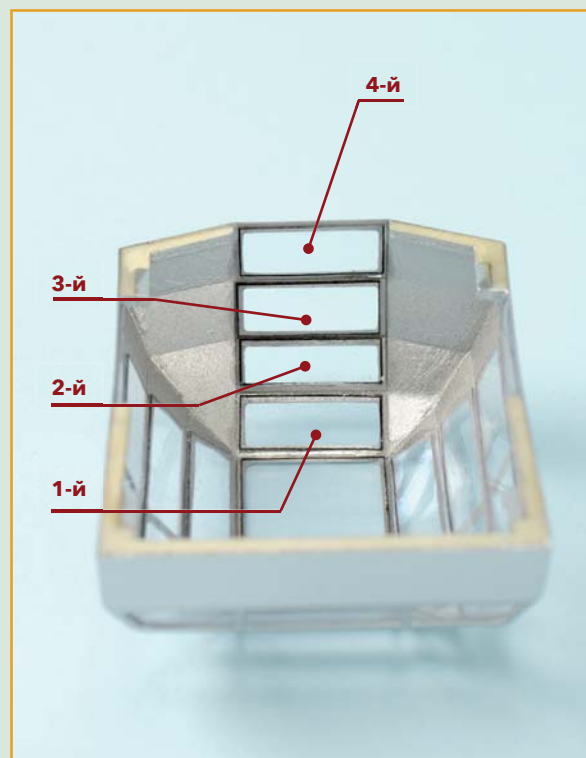
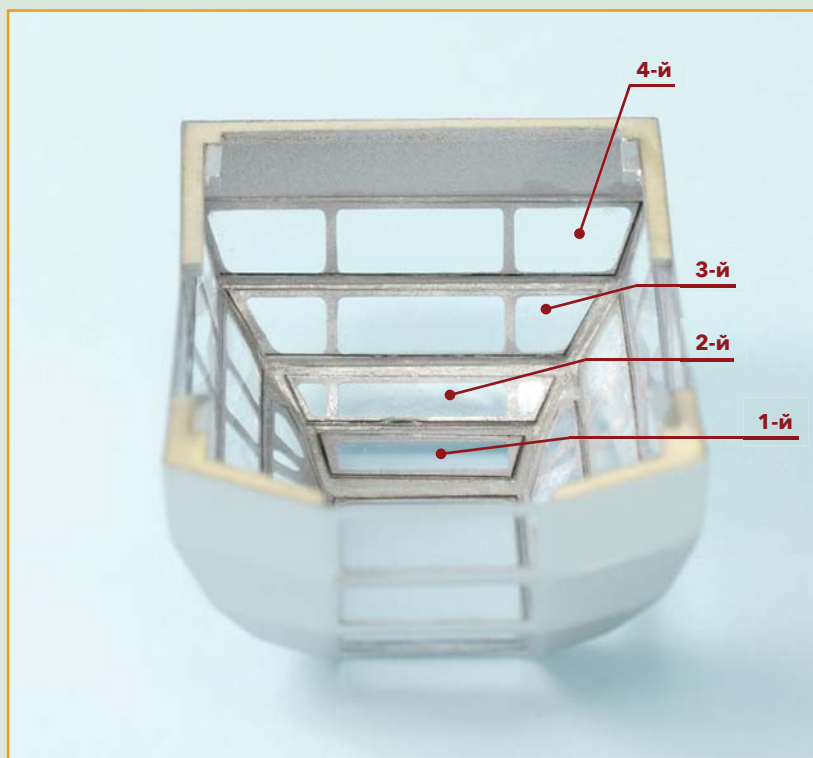
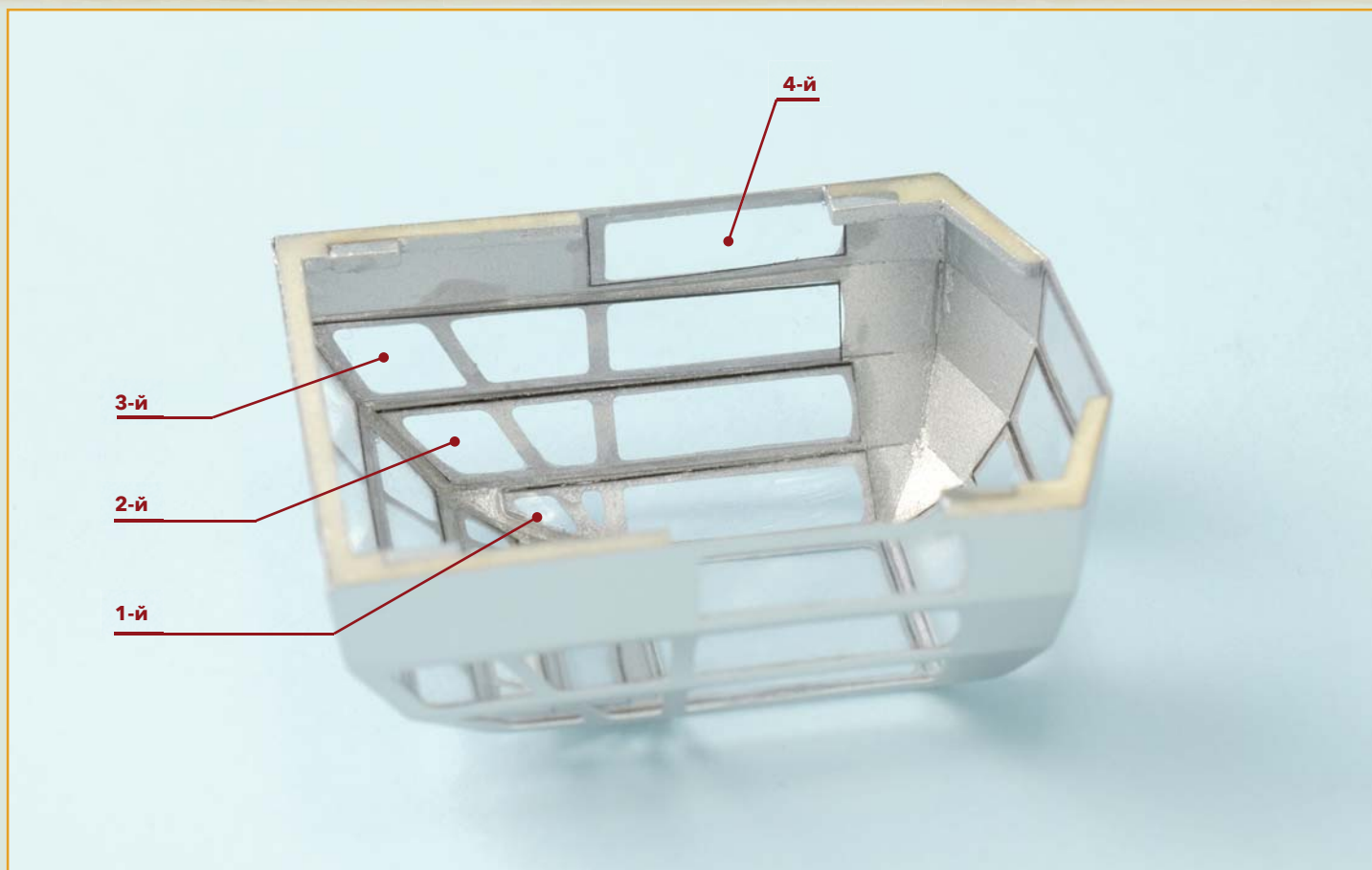

17 Завершите изготовление остекления, приклеив «стекла» к остальным трем сторонам кабины в той же последовательности, снизу вверх.

ПОШАГОВАЯ ИНСТРУКЦИЯ К СБОРНОЙ МОДЕЛИ

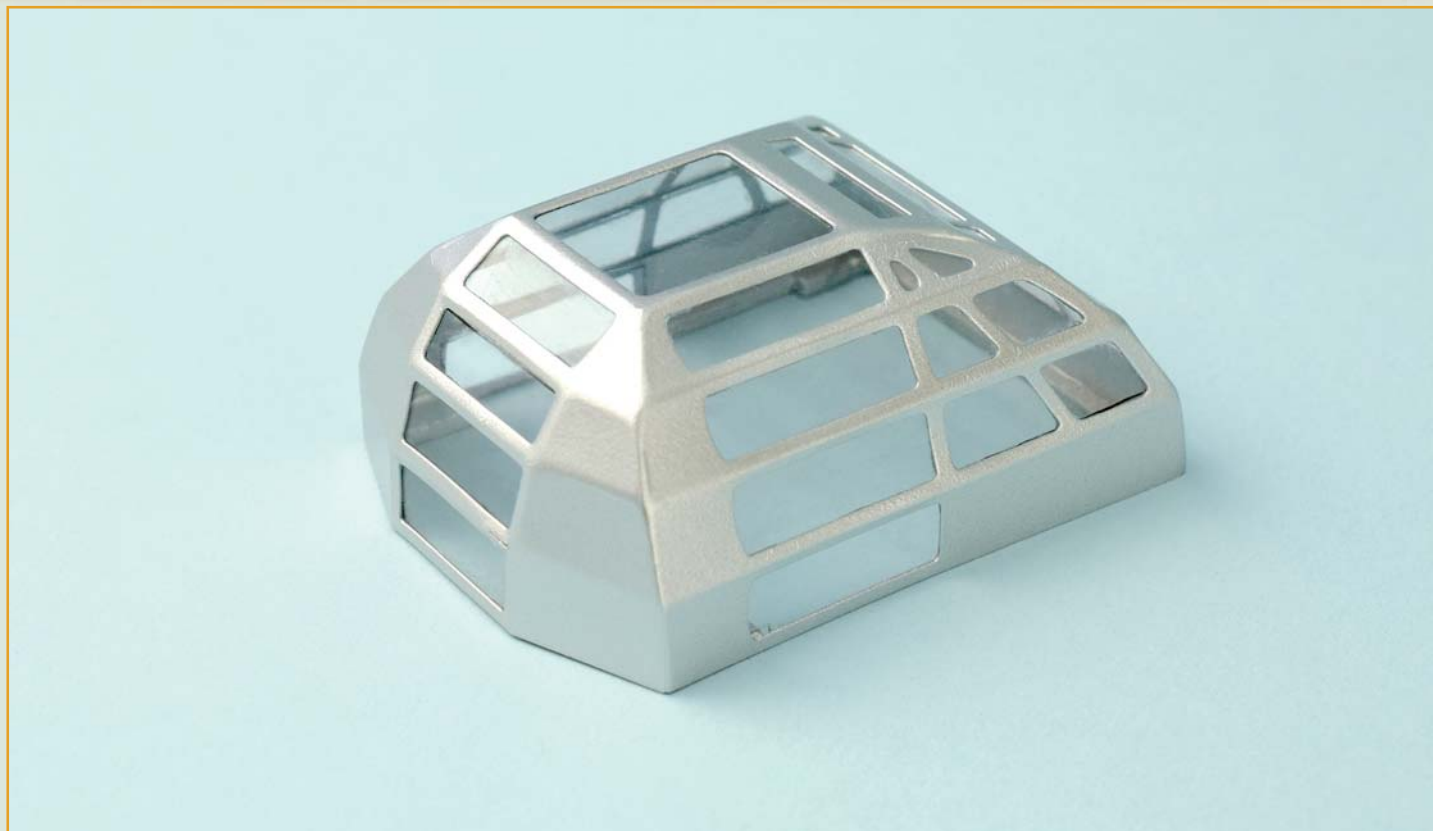

18 Когда работа с этой деталью будет закончена, сохраните ее в надежном месте. Помните, что «стекла», сделанные из пленки, требуют бережного обращения.

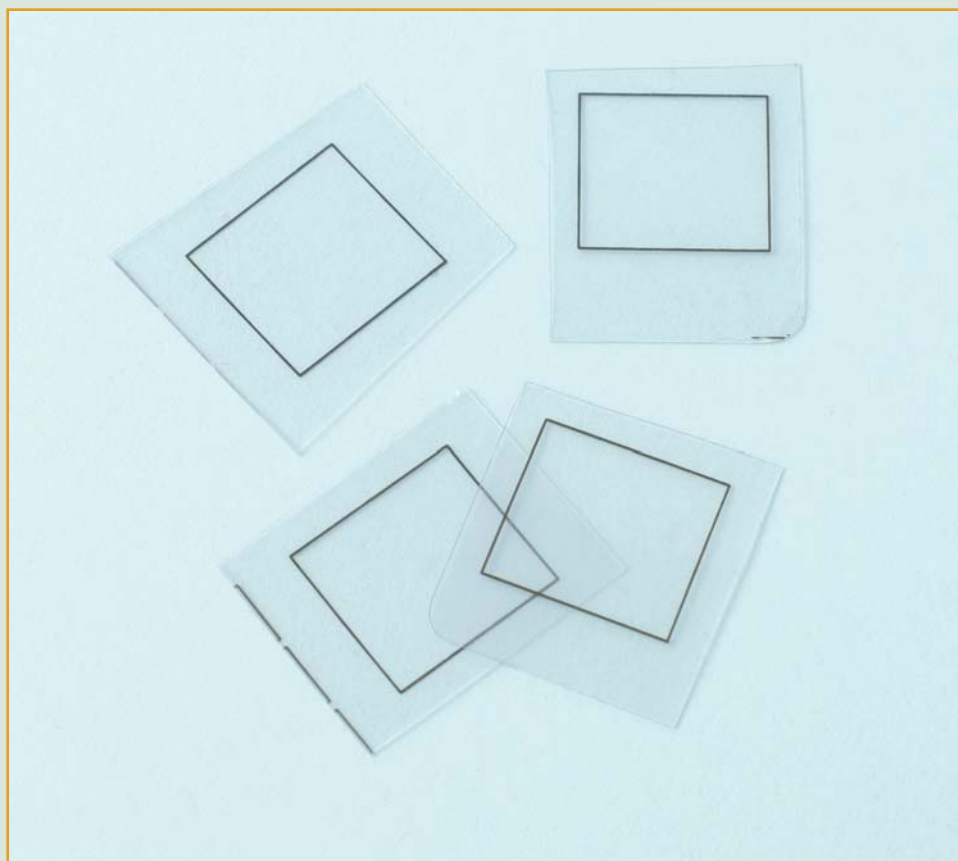

19 У вас остались еще четыре пленочных «окна». Также сохраните их, они понадобятся вам позже.